

## FTD-80E

### Descrizione

**Costruzione** - Modello realizzato in acciaio inox CrNi 18/10 AISI 304, con piano di spessore 2 mm, satinatura superficiale Scotch-Brite, particolari cromati.

**Modello** - Fry-top elettrico, per uso professionale. Dotati di piastra liscia e/o rigata, normale o cromata e vetroceramica. Piastra normale in acciaio FE430B. Piastra cromata in acciaio FE510C con finitura cromo. Hanno un doppio termostato: di lavoro e di sicurezza. Assicurano elevata resistenza, durata nel tempo e raggiungono rapidamente la temperatura desiderata con regolazione da 50 a 300 °C. Particolarmente facili e veloci da pulire.

**Dotazioni** - Staffe di fissaggio.



**FTD-80E**

### Description

**Construction** - Fabricated using CrNi 18/10 AISI 304 grade Stainless Steel Scotch-Brite Satin polish Finish, incorporating 2mm thick worktop, chromed details.

**Model** - Professional Electric Griddle, Smooth, Ribbed or 50 / 50, Normal or Chrome. Normal Plate in FE430B Steel and Chrome in FE510C Steel. Double thermostat, operating and safety. High durability and rapid heat up. 50 - 300degC control.

**Fittings** - Fixing system.

### Bezeichnung

**Aufbau** - Modell aus Edelstahl CrNi 18/10 AISI 304 hergestellt, Deckplatte mit einer Stärke von 2 mm, Satinierung der Oberfläche Scotch-Brite, Einzelteile verchromt.

**Modell** - Elektrogriddleplatten, für den professionellen Gebrauch. Ausgestattet mit glatter und / oder gerillter Platte, normal oder verchromt und Glaskeramik-Platte. Normale Platte aus Stahl FE430B. Verchromte Platte aus Stahl FE510C in Chromausführung. Haben einen doppelten Thermostat: für Betrieb und Sicherheit. Garantieren eine hohe Widerstandsfähigkeit, lange Dauerhaftigkeit und erreichen die gewünschte Temperatur bei der Einstellung von 50 bis 300 °C. Besonders mühelos und schnell zu reinigen.

**Ausstattungen** - Fixiersystem.

### Description

**Construction** - Modèle réalisé en acier inox CrNi 18/10 AISI 304, avec plan de 2 mm d'épaisseur, satinage superficiel Scotch-Brite, détails chromés.

**Modèle** - Fry-top électriques, à usage professionnel. Équipés d'une plaque lisse et/ou rainurée, normale ou chromée et vitrocéramique. Plaque normale en acier FE430B. Plaque chromée en acier FE510C avec finitions chromées. Elles disposent d'un double thermostat: de travail et de sécurité. Ils garantissent une haute résistance et une durée dans le temps, et atteignent rapidement la température désirée avec régulation de 50 à 300 °C. Particulièrement faciles et rapides à nettoyer.

**Équipements** - Système de fixation.

### Descripción

**Construcción** - Modelo realizado en acero inox CrNi 18/10 AISI 304, con plano de 2 mm de grosor, satinado superficial Scotch-Brite, detalles cromados.

**Modelo** - Fry-top eléctricos, para uso profesional. Dotados de placa lisa y/o ranurada, normal o cromada y vitrocerámica. Placa normal de acero FE430B. Placa cromada de acero FE510C con acabados cromados. Tienen un doble termostato: de trabajo y de seguridad. Aseguran una resistencia elevada, durabilidad y alcanzan rápidamente la temperatura deseada con regulación de 50 a 300 °C. Especialmente fáciles y rápidas de limpiar.

**Dotaciones** - Sistema de fijación.

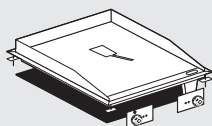
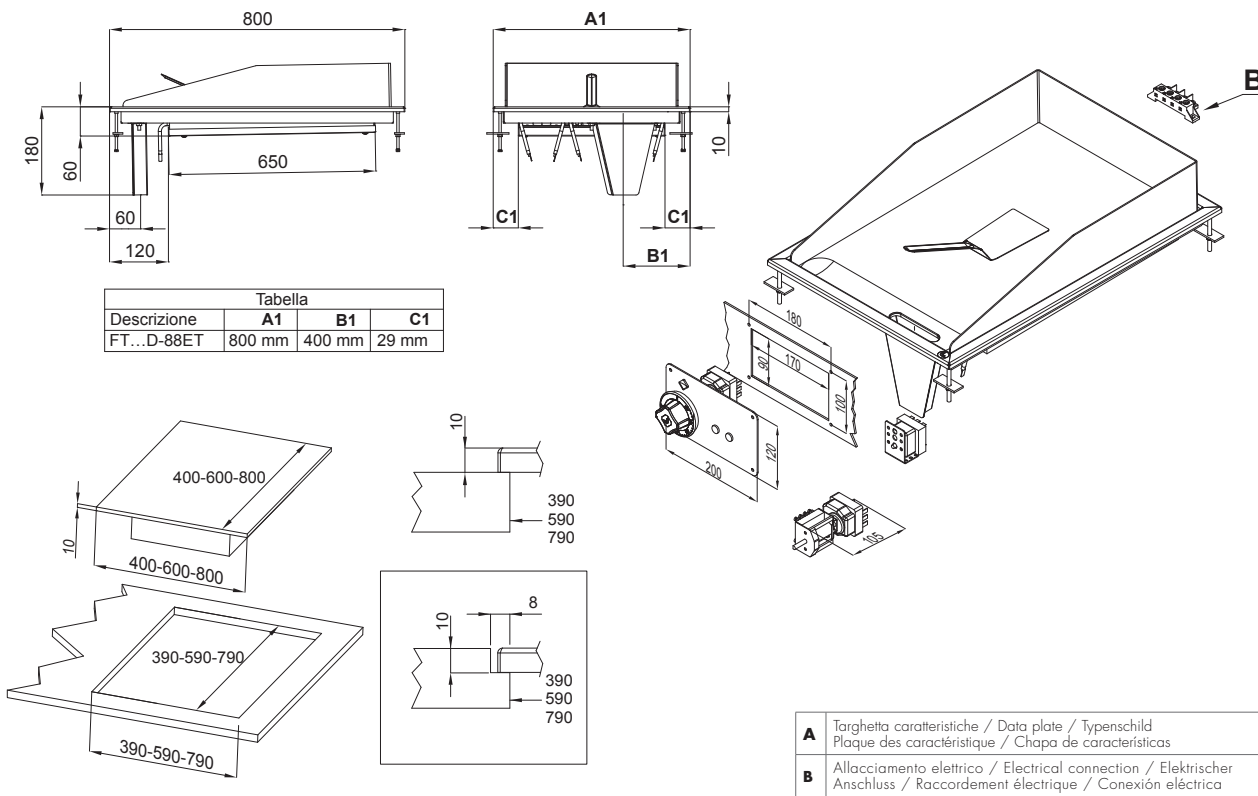

**FTLD-88ET**  
**FTLD-88ETS**

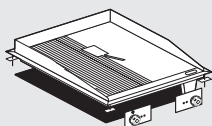

**FTLRD-88ET**  
**FTLRD-88ETS**

Modelli Models Modele Modelos	Dimensioni Dimensions Abmessung Dimensions Dimension.	Piastra Plate Platte Plaque Placa	Zone e potenza Areas and power Zonen und Leistung Zones et puissance Zonas y potencia	Liscia Smooth Glatt Lisse Liso	Rigata Grooved Gerillt Canalée Rayado	Piastra cromata Chrome-plat. plate Verchromplatte Plaque chromée Placa cromada	Potenza totale Total power Gesamtleistung Puissance total Potencia total	Voltaggio e frequenza Voltage and frequency Spannung und Frequenz Tension et fréquence Voltaje y frecuencia	Peso/Volume Weight/Volume Gewicht/Volum. Poids/Volume Peso/Volumen
	cm	cm	N° • kW				kW	V~ • Hz	kg/m³
<b>FTLD-88ET</b>	80x80x22h	76x68	<b>2</b> • 2 x 7,5	•			<b>15,0</b>	400V-3N / 230V-3 • 50/60	90 / 0,400
<b>FTLD-88ETS</b>	80x80x22h	76x68	<b>2</b> • 2 x 7,5	•		•	<b>15,0</b>	400V-3N / 230V-3 • 50/60	90 / 0,400
<b>FTLRD-88ET</b>	80x80x22h	76x68	<b>2</b> • 2 x 7,5	•	•		<b>15,0</b>	400V-3N / 230V-3 • 50/60	90 / 0,400
<b>FTLRD-88ETS</b>	80x80x22h	76x68	<b>2</b> • 2 x 7,5	•	•	•	<b>15,0</b>	400V-3N / 230V-3 • 50/60	90 / 0,400